

**FÖRKLARINGAR:**

- IP1 PAPPERSKORG  
KLOCKA  
SPÅRNUMMERSKYLT
- IP2 STATIONSNAMN  
2st HÖGTALARE
- IP3 PAPPERSKORG
- VÄNTKUR - TEJBRANT  
inkl. SITTBÄNK  
INFORMATIONSTAVLA  
PAPPERSKORG  
ASKKOPP  
FRONTSEKTIONER 2st
- ▨ SKYDDSZON
- STOPPMUNK
- ▨ LEDMUNK
- ▨ VALPLATTA
- ▨ SOFFA - TEJBRANT
- ▨ ASFALTSYTA
- HANDLEDDARRÄCKE  
övre handledare, h=0.9m  
nedre handledare, h=0.7m
- KABELBRUNN



BET	ANT	ÄNDRINGEN AVSER	DATUM	SIGN
STATUS				
<b>BYGGHANDLING</b>				
UPPDRAGETS LOKALISERING				
<b>BANDEL 661 FRYKSDALSBANAN</b>				
Växnäsgrävan 10 651 80 KARLSTAD Tel: +46 (0)10 480 00 00 Fax: +46 (0)10 480 25 39				
<input checked="" type="radio"/> Samhällsbyggnad <input type="radio"/> Konstruktion <input type="radio"/> EI <input type="radio"/> WVS				
UPPDRAG NR	RITAD/KONSTR AV	HANDLÄGGARE		
1818500	D Jernstedt	D Jernstedt		
DATUM	ANSVARIG			
2010-04-07	Mikael Gustafsson			
<b>BANVERKET TILLGÄNGLIGHETSANPASSNING BÄCKEBRON PLAN</b>				
SKALA	NUMMER	BET		
A3L 1:500	M1			

**TYPSNITT, PERRONG**  
SNITT A-A, SKALA 1:100

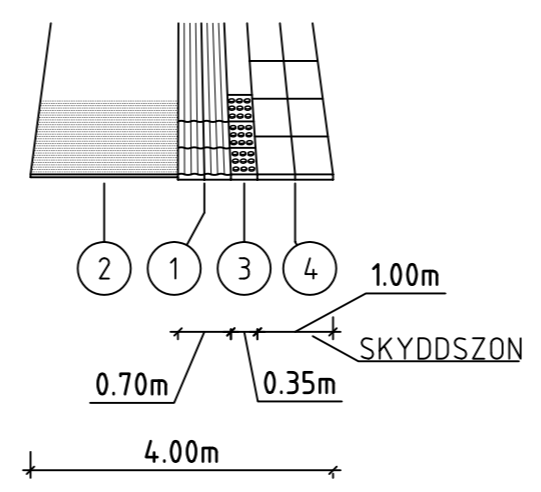

**TYPSNITT, PERRONG**  
SNITT B-B, SKALA 1:100

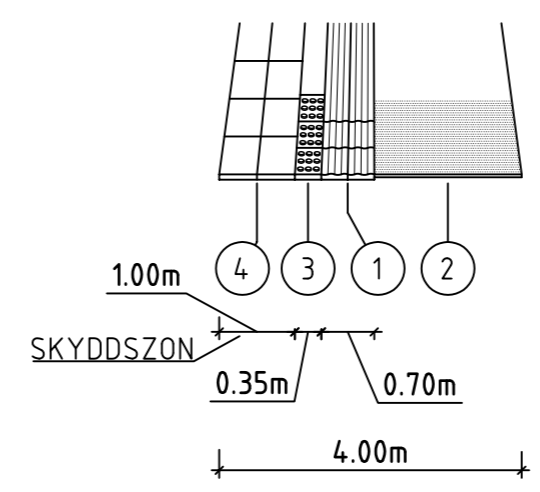

NR	BENÄMNING	MATERIAL	BREDD	FÄRG
1	LEDSTRÅK	LEDMUNK	0.70m	NATURGRÅ
2	GÅNGYTA	ASFALT	ENL TYPSNITT	-
3	AVGRÄNSNING	STOPPMUNK	0.35m	SUPERVIT
4	SKYDDSZON	BETONGPLATTOR	1.00m	SUPERVIT

REF: ..\Modell\Forkl.dwg ..\Modell\UTF\_Bäckebrom.dwg

LAGER: SB11

PL: 2010-04-07 14:23 U:\HNKAR\01\UPPDRAG\1818500\BANVERKET\2010\00\09\ARBETSITR\RTNING\RTID\01\PLAN\BÄCKEBROM.DWG JERNSTEDT, DANIEL